



CINGO M12.3EVO

MERLO

PERFORMANCE AND FEATURES

CINGO M12.3EVO Multifonction

PERFORMANCE

Capacité :	1200 kg
Moteur :	Kubota Diesel D722 - 14,9 kW / 21 CV - 3 cylindres
Démarrage :	Électrique
Refroidissement moteur :	Par liquide
Vitesse maximale :	5 km/h
Voie :	Fixe
Pente longitudinale surmontable :	35 %
Pente transversale surmontable :	20 %

TRANSMISSION ET SYSTÈME HYDRAULIQUE

Transmission :	Hydrostatique avec pompes à pistons axiaux en tandem avec motoréducteurs orbitaux
Pompes de la transmission :	2 x 45 l/min
Leviers d'avancement :	Servocommandes hydrauliques
Pompe services :	8 + 2,5 cc (double pompe)
Débit d'huile du circuit auxiliaire :	27 + 8 l/min
Prises hydrauliques auxiliaires :	1 prise hydraulique auxiliaire (va-et-vient) avec crochet pour distribuer l'huile en continu sur le distributeur à 1 levier ; 3 prises hydrauliques auxiliaires (va-et-vient) dont une avec crochet pour distribuer l'huile en continu sur le distributeur à 4 leviers
Pression maximale du circuit auxiliaire :	200 bars
Multifonction (brevet Merlo) :	Oui

POIDS ET DIMENSIONS

Poids de la machine :	720 kg
Largeur :	1000 mm
Longueur :	1820 mm (avec plate-forme de l'opérateur repliée)
Hauteur maximale :	1240 mm

- non disponible. ● en équipement standard. ○ en option.

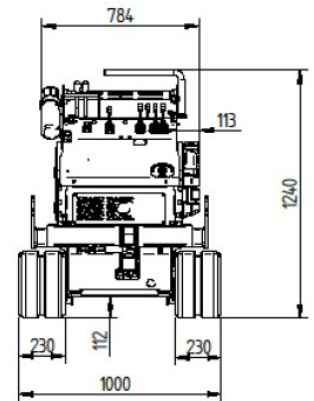
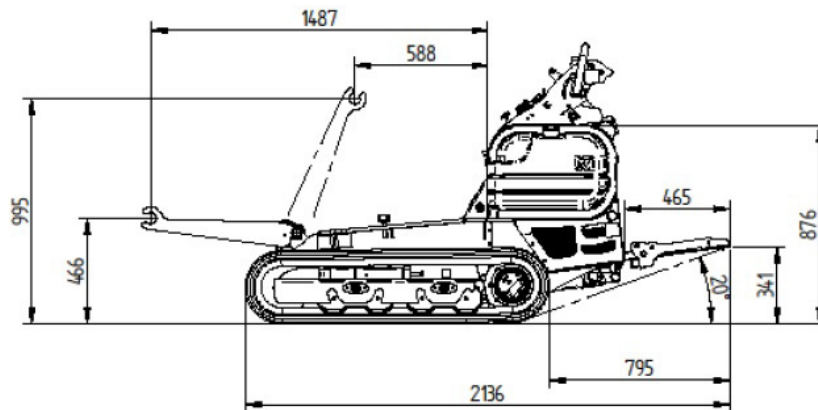

MERLO S.P.A.
Via Nazionale, 9
12010 S. Defendente di Cervasca
(Cuneo) Italie
Tél. : +39 0171 614111
Fax : +39 0171 684101

info@merlo.com
www.merlo.com

Les données, caractéristiques et illustrations contenues dans le présent document sont indicatives et non contractuelles. Merlo Spa poursuit une politique de recherche et de développement continue. Par conséquent, nos produits peuvent présenter des caractéristiques différentes de celles décrites ou peuvent être modifiés sans préavis. Les produits illustrés peuvent être dotés d'équipements en option.

Votre concessionnaire Merlo

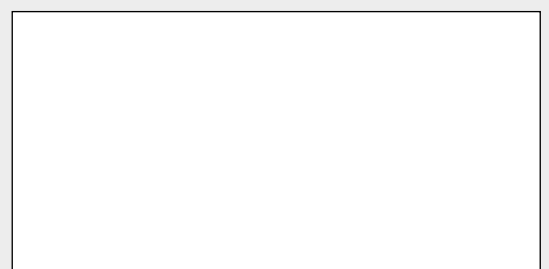

cingom12 _0322_FRA