



CINGO M700TD

MERLO

LEISTUNG UND EIGENSCHAFTEN

CINGO M700TD Transporter

PERFORMANCE

Tragfähigkeit:	700 kg
Motor:	Honda Benzin GX390 - 8,7 kW / 12 PS
Anlass:	Elektrisch
Motorkühlung:	Luftgekühlt
Höchstgeschwindigkeit:	2,5 – 4 km/h
Spurweite:	Fest
Längs überwindbares Gefälle:	35 %
Quer überwindbares Gefälle:	20 %

ANTRIEB UND HYDRAULISCHES SYSTEM

Antrieb:	Hydraulisch mit Zahnradpumpen im Tandemverbau mit Orbital-Getriebemotoren
Pumpen des Antriebsstrangs:	2 x 14 Liter/min
Vorschubsteuerhebel:	Hydraulisch
Verbraucherpumpe:	6 cm ³
Öldurchsatz im Nebensystem:	20 l/min
Zusätzliche hydraulische Anschlüsse	2 hydraulische Hilfsanschlüsse (Vor- und Rücklauf) Auf Anfrage erhältliche Option: Kit hydraulischer Hilfsanschluss (CV315)
Höchstdruck im Nebensystem:	180 bar
Mehrzwecksystem (Merlo Patent):	Nein
Mehrzweck-Transporter	Ja

GEWICHT UND ABMESSUNGEN

Maschinengewicht:	480 kg
Breite:	750 mm
Länge:	1640 mm (mit umgeklapptem Bedienertrittbrett)
Maximale Höhe:	1.245 mm

Anleitung für Austausch der Anbaugeräte:

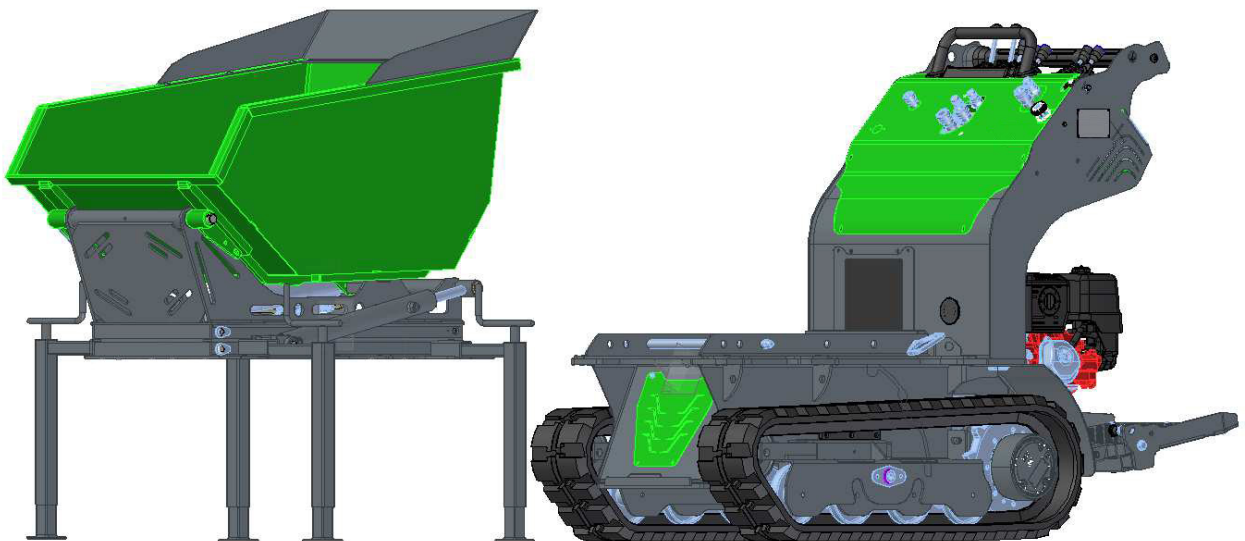

Abmessungen mit Standard-Dumpermulde:

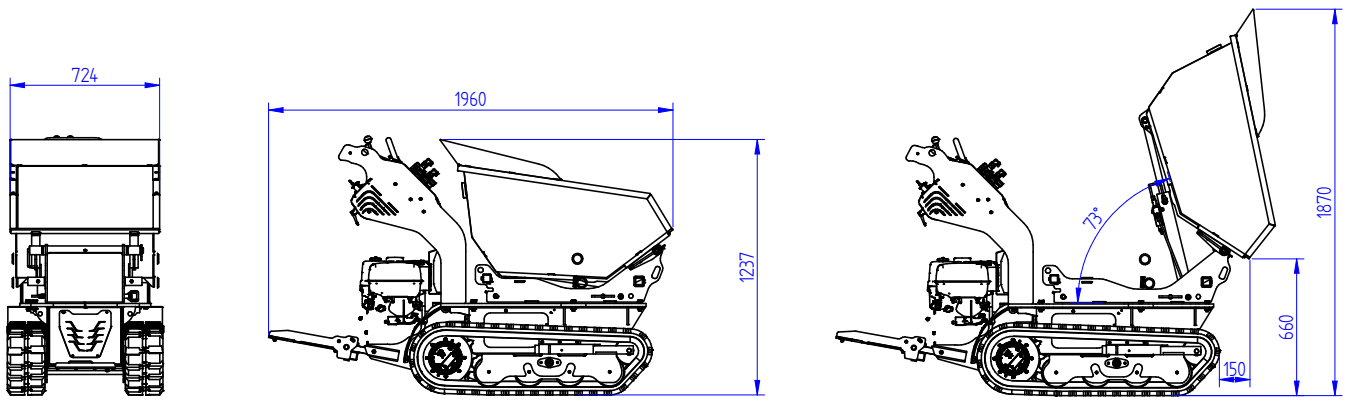

Abmessungen mit Standard-Dumpermulde und Selbstladeschaufel:

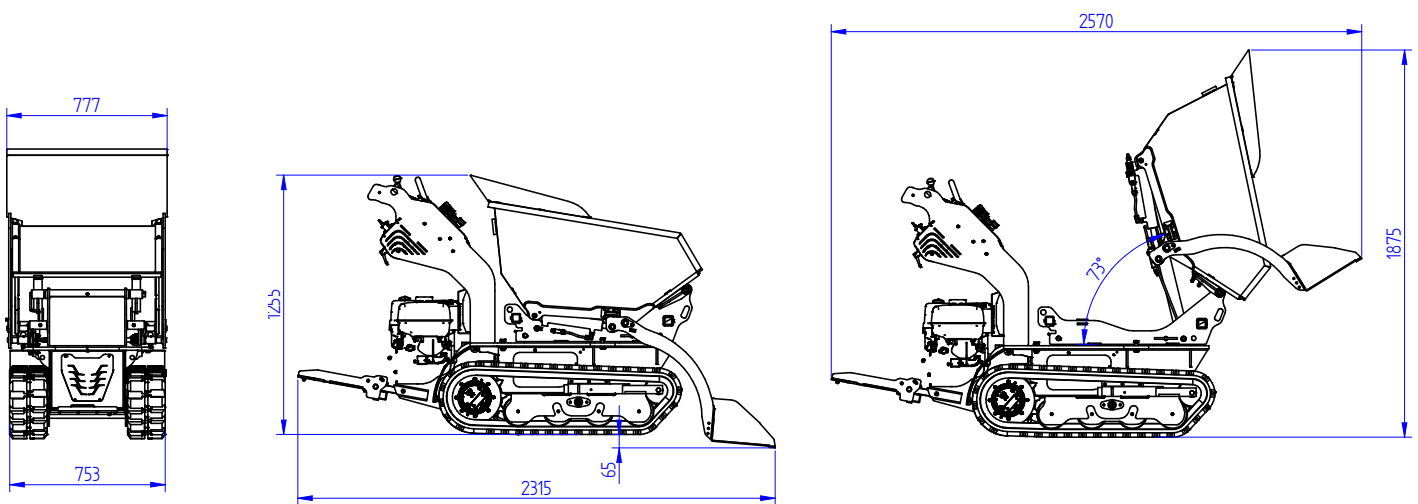

Abmessungen mit Betonmischer mit Selbstladeschaufel

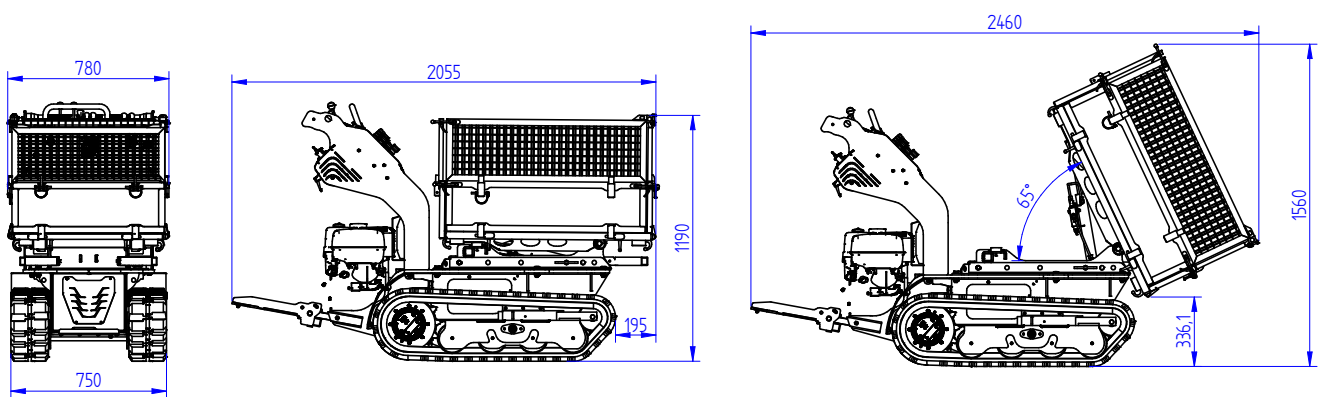

Abmessungen mit landwirtschaftlicher Mulde:

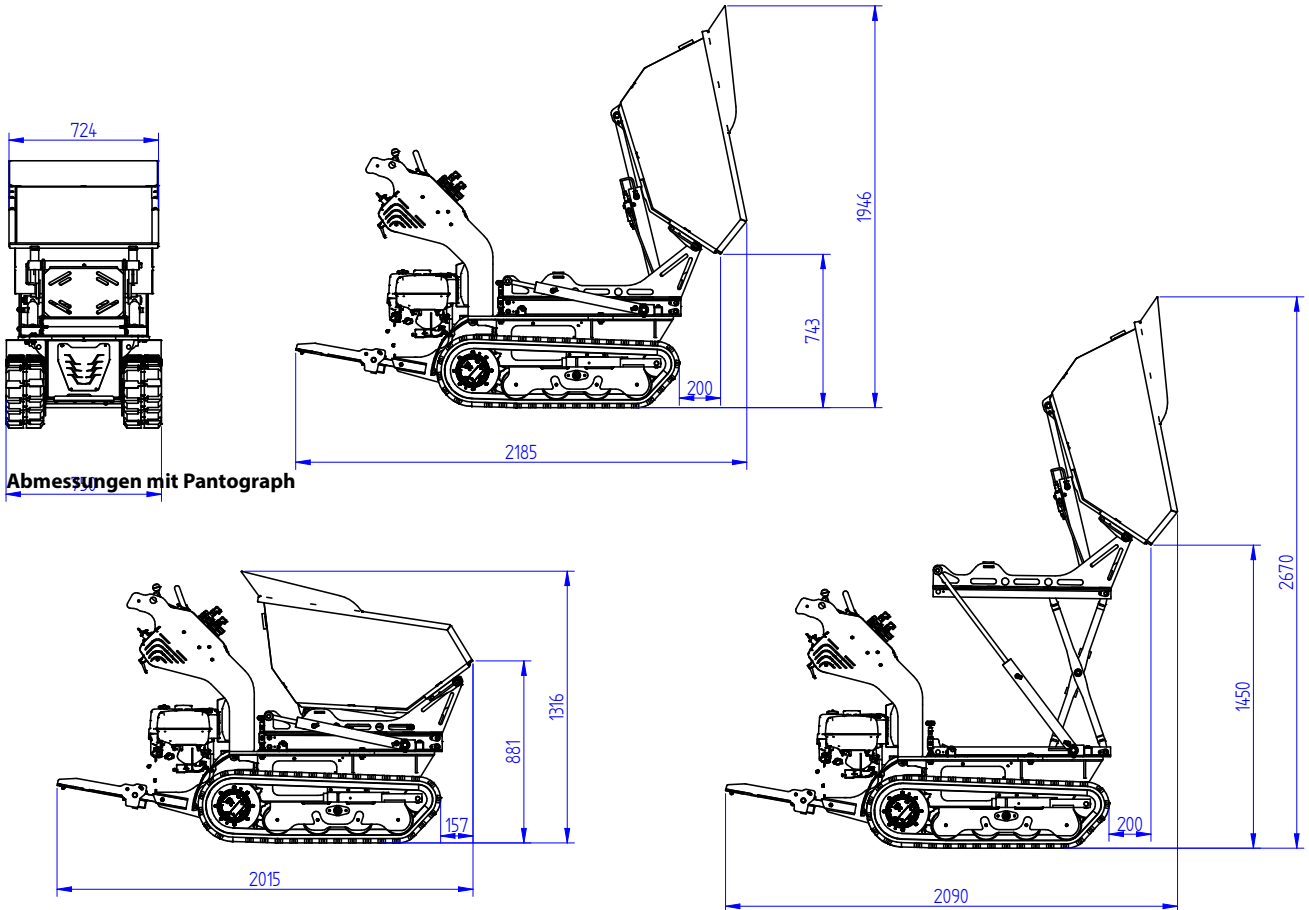

MERLO S.P.A.
 Via Nazionale, 9
 12010 S. Defendente di Cervasca
 (Cuneo) Italia
 Tel. +39 0171 614111
 Fax +39 0171 684101

info@merlo.com
www.merlo.com

Die in diesem Dokument enthaltenen Daten, Merkmale und Abbildungen sind rein indikativ und nicht verbindlich. Merlo Spa verfolgt eine Politik der kontinuierlichen Forschung und Entwicklung, aus diesem Grund können unsere Produkte andere Eigenschaften als die beschriebenen aufweisen oder ohne vorherige Ankündigung von uns geändert werden. An den dargestellten Produkten können als Optional erhältliche Ausstattungen vorhanden sein.

Ihr Merlo-Händler

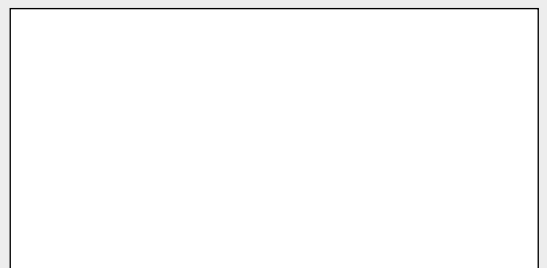

cingom700_1021_DEU