



CINGO M700TD

MERLO

PERFORMANCE AND FEATURES

CINGO M700TD Transporteur

PERFORMANCE

Capacité :	700 kg
Moteur :	Honda Essence GX390 - 8,7 kW / 12 CV
Démarrage :	Électrique
Refroidissement moteur :	Par air
Vitesse maximale :	2,5 – 4 km/h
Voie :	Fixe
Pente longitudinale surmontable :	35 %
Pente transversale surmontable :	20 %

TRANSMISSION ET SYSTÈME HYDRAULIQUE

Transmission :	Hydraulique avec pompes à engrenages en tandem avec motoréducteurs orbitaux
Pompes de la transmission :	2 x 14 l/min
Leviers d'avancement :	Hydrauliques
Pompe services :	6 cc
Débit d'huile du circuit auxiliaire :	20 l/min
Prises hydrauliques auxiliaires :	2 prises hydrauliques auxiliaires (va-et-vient) Option disponible sur demande : Kit prise hydraulique auxiliaire (CV315)
Pression maximale du circuit auxiliaire :	180 bars
Multifonction (brevet Merlo) :	Non
Transporteur polyvalent	Oui

POIDS ET DIMENSIONS

Poids de la machine :	480 kg
Largeur :	750 mm
Longueur :	1640 mm (avec plate-forme de l'opérateur repliée)
Hauteur maximale :	1245 mm

- non disponible. ● en équipement standard. ○ en option.

Modalités de remplacement des accessoires :

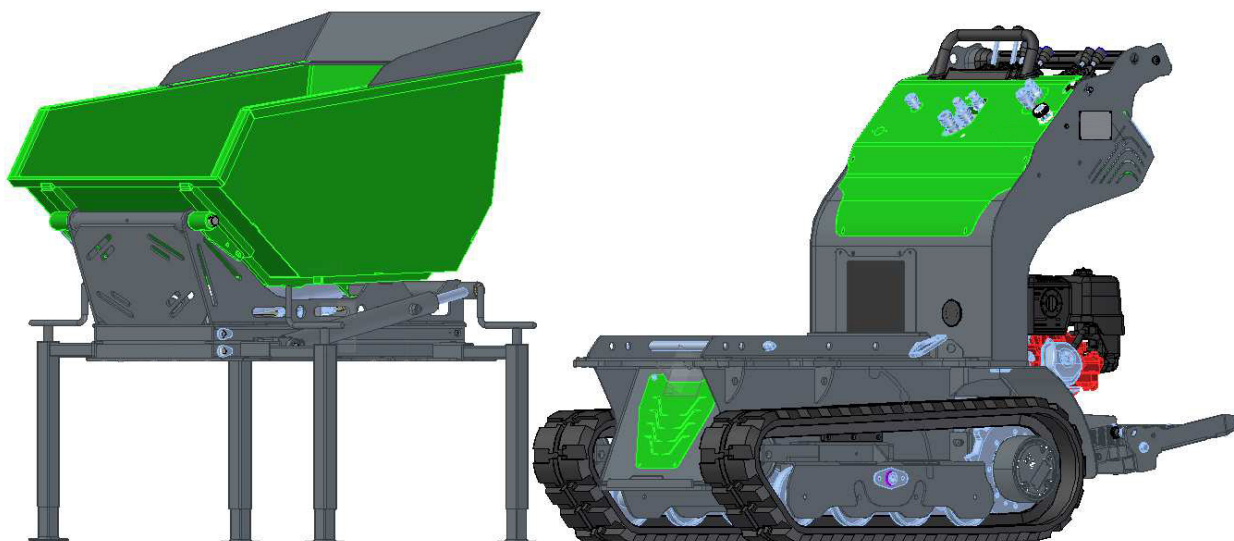

Dimensions avec caisson dumper standard :

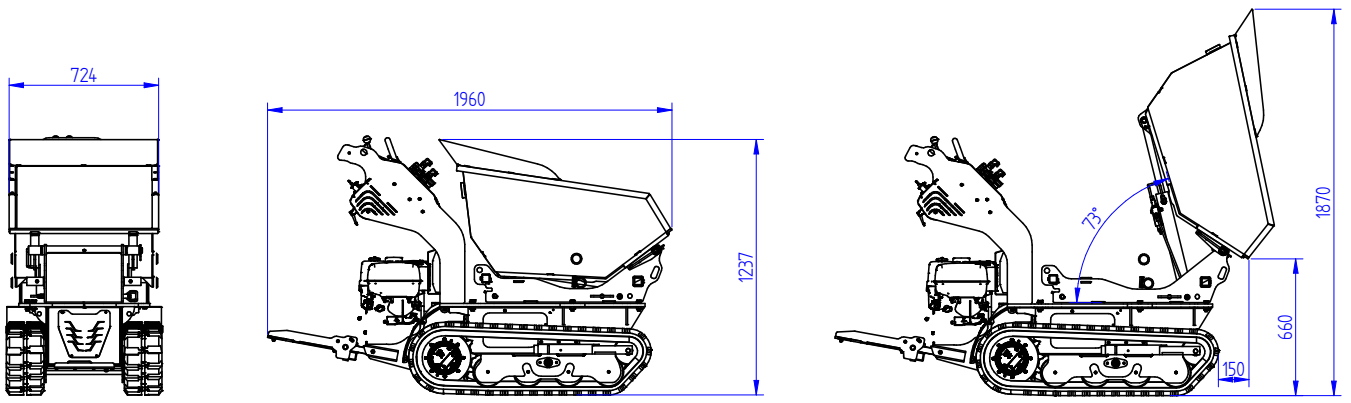

Dimensions avec caisson dumper standard et godet auto-chargeur :

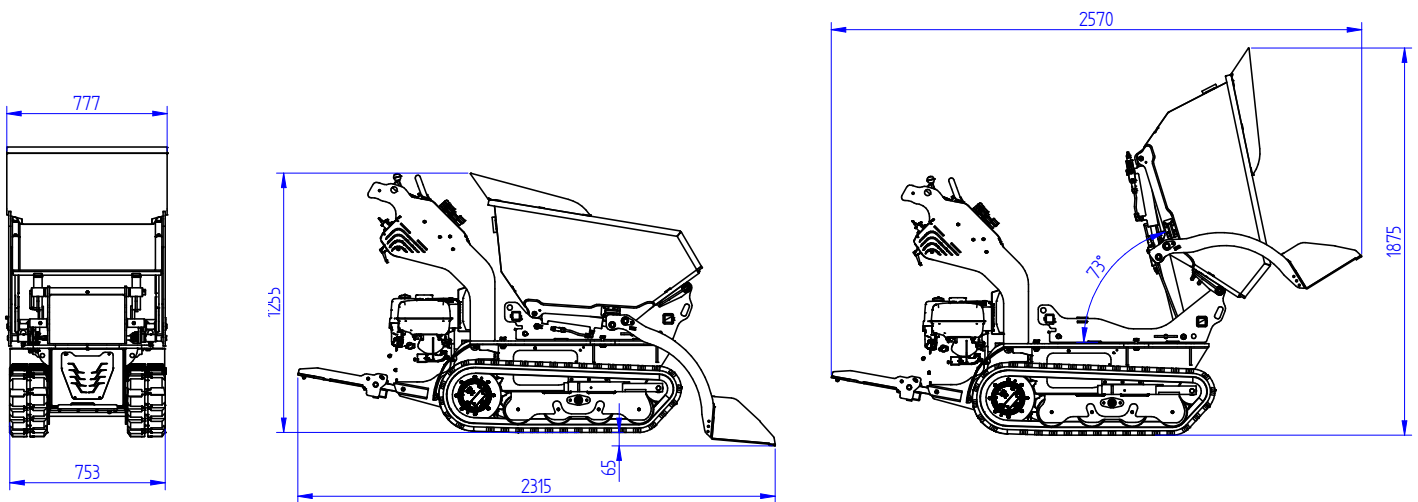

Dimensions avec bétonnière à chargement automatique

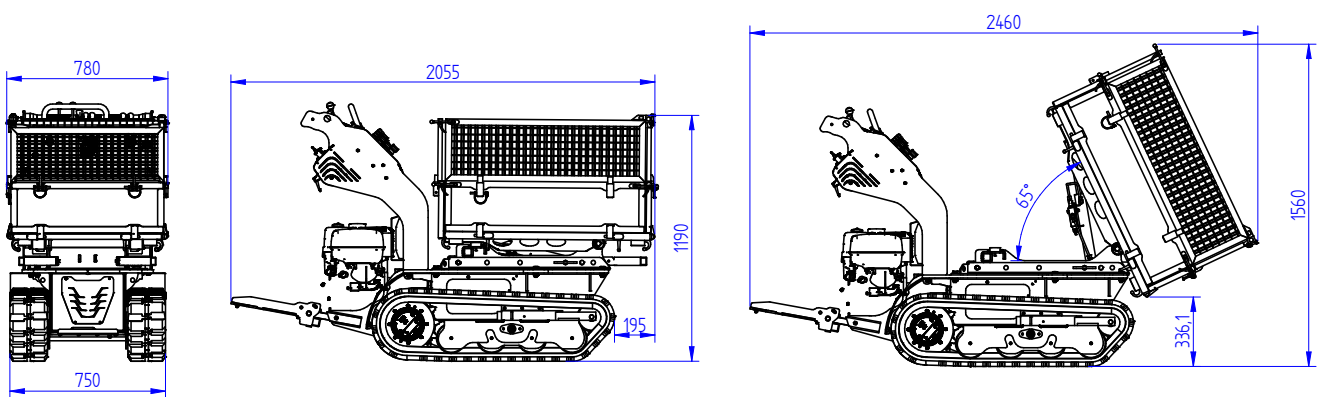

Dimensions avec caisson agricole :

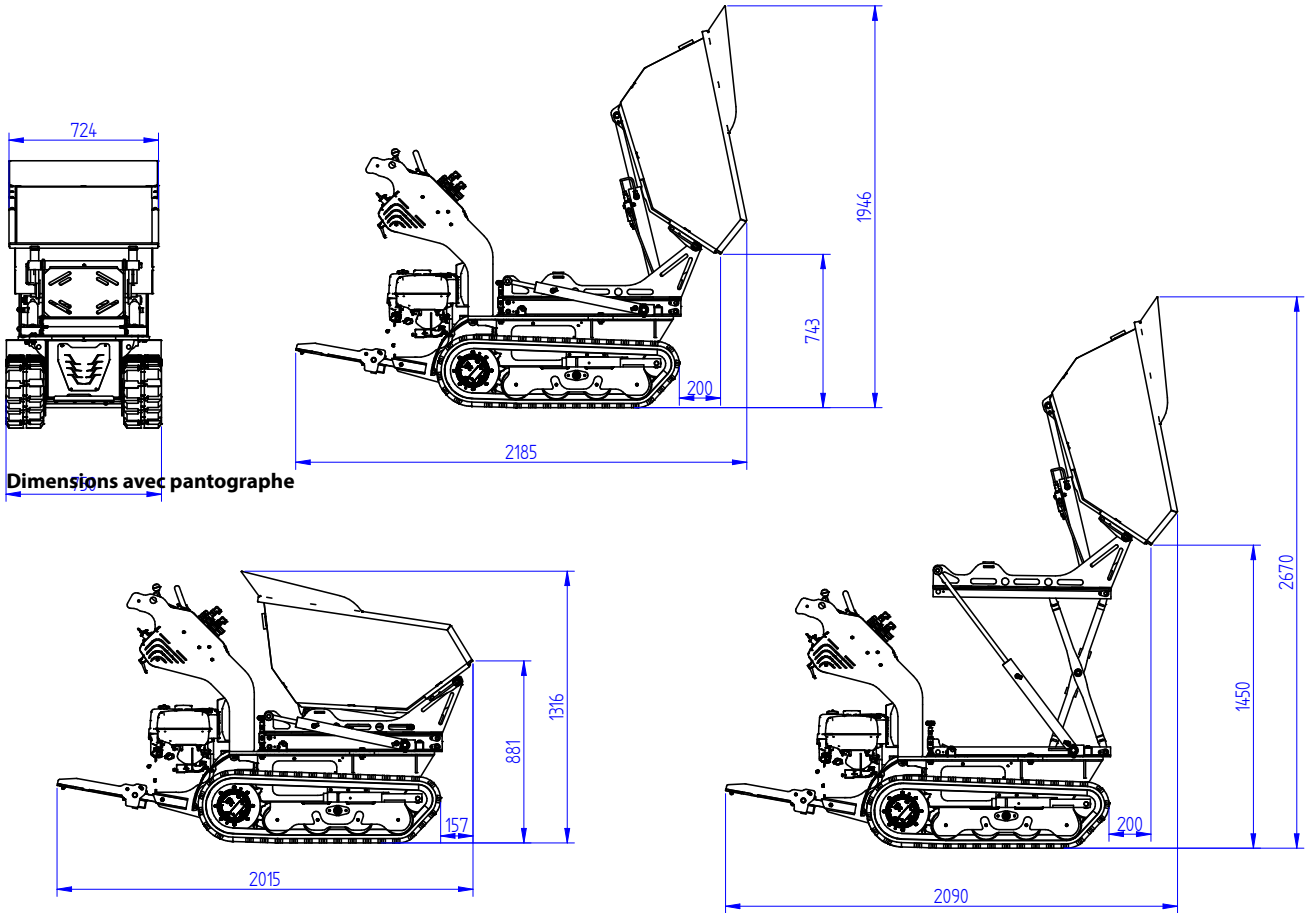

MERLO S.P.A.
Via Nazionale, 9
12010 S. Defendente di Cervasca
(Cuneo) Italie
Tél. : +39 0171 614111
Fax : +39 0171 684101

info@merlo.com
www.merlo.com

Les données, caractéristiques et illustrations contenues dans le présent document sont indicatives et non contractuelles. Merlo Spa poursuit une politique de recherche et de développement continue. Par conséquent, nos produits peuvent présenter des caractéristiques différentes de celles décrites ou peuvent être modifiés sans préavis. Les produits illustrés peuvent être dotés d'équipements en option.

Votre concessionnaire Merlo

