



CINGO M8.3TD EVO

 **MERLO**

PERFORMANCE AND FEATURES

CINGO M8.3TD EVO Multifunktion

PERFORMANCE

Tragfähigkeit:

800 kg

Motor:

Kubota Diesel Z602 12.5 kW / 17 PS – 2 Zylinder

Anlass:

Elektrisch

Motorkühlung:

Flüssigkeitsgekühlt

Höchstgeschwindigkeit:

4 km/h

Spurweite:

Fest

Längs überwindbares Gefälle:

35 %

Quer überwindbares Gefälle:

20 %

ANTRIEB UND HYDRAULISCHES SYSTEM

Antrieb:

Hydrostatisch mit Axialkolbenpumpen im Tandemverbau mit Orbital-Getriebemotoren

Pumpen des Antriebsstrangs:

2 x 38 Liter/min

Vorschubsteuerhebel:

Hydraulische Servosteuerungen

Verbraucherpumpe:

8 + 2,5 cm³ (Doppel-Pumpe)

Öldurchsatz im Nebensystem:

27 + 8 Liter/min

Zusätzliche hydraulische Anschlüsse

1 hydraulischer Hilfsanschluss (Vor- und Rücklauf) mit Verankerung für kontinuierlichen Ölvorlauf, am Verteiler mit 1 Hebel;
3 hydraulische Hilfsanschlüsse (Vor- und Rücklauf), davon einer mit Verankerung für kontinuierlichen Ölvorlauf, am Verteiler mit 4 Hebeln

Höchstdruck im Nebensystem:

180 bar

Mehrzwecksystem (Merlo Patent):

Ja

GEWICHT UND ABMESSUNGEN

Maschinengewicht:

510 kg

Breite:

800 mm

Länge:

1650 mm (mit umgeklapptem Bedientrittbrett)

Maximale Höhe:

1124 mm

- Nicht verfügbar. ● serienmäßig. ○ Optional.

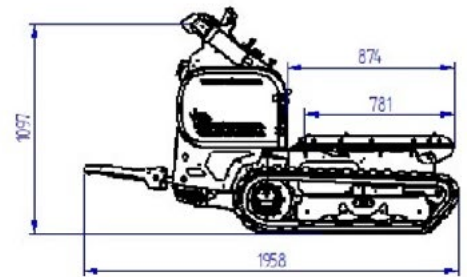
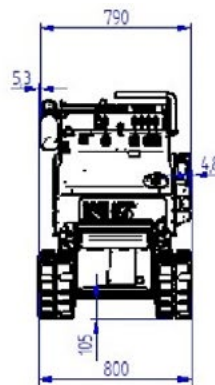
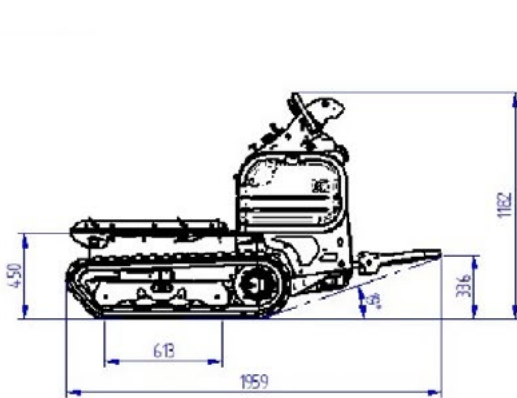

MERLO

MERLO S.P.A.

Via Nazionale, 9
12010 S. Defendente di Cervasca
(Cuneo) Italia

Tel. +39 0171 614111

Fax +39 0171 684101

info@merlo.com

www.merlo.com

Die in diesem Dokument enthaltenen Daten, Merkmale und Abbildungen sind rein indikativ und nicht verbindlich. Merlo Spa verfolgt eine Politik der kontinuierlichen Forschung und Entwicklung, aus diesem Grund können unsere Produkte andere Eigenschaften als die beschriebenen aufweisen oder ohne vorherige Ankündigung von uns geändert werden. An den dargestellten Produkten können als Optional erhältliche Ausstattungen vorhanden sein.

Ihr Merlo-Händler

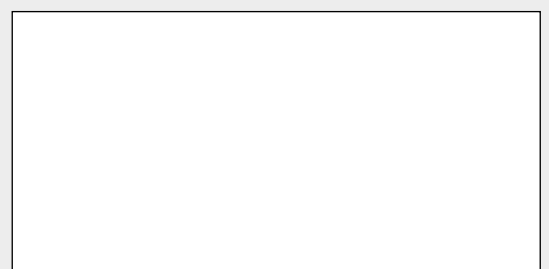

cingom12tdevo_0425_DEU