



CINGO M8.3TD EVO

 **MERLO**

PERFORMANCE AND FEATURES

CINGO M8.3TD EVO Multifonction

PERFORMANCE

Capacité :

800 kg

Moteur :

Kubota Diesel Z602 - 12.5 kW / 17 CV - 2 cylindres

Démarrage :

Électrique

Refroidissement moteur :

Par liquide

Vitesse maximale :

4 km/h

Voie :

Fixe

Pente longitudinale surmontable :

35 %

Pente transversale surmontable :

20 %

TRANSMISSION ET SYSTÈME HYDRAULIQUE

Transmission :

Hydrostatique avec pompes à pistons axiaux en tandem avec motoréducteurs orbitaux

Pompes de la transmission :

2 x 38 l/min

Leviers d'avancement :

Servocommandes hydrauliques

Pompe services :

8 + 2,5 cc (double pompe)

Débit d'huile du circuit auxiliaire :

27 + 8 l/min

Prises hydrauliques auxiliaires :

1 prise hydraulique auxiliaire (va-et-vient) avec crochet pour distribuer l'huile en continu sur le distributeur à 1 levier ;
3 prises hydrauliques auxiliaires (va-et-vient) dont une avec crochet pour distribuer l'huile en continu sur le distributeur à 4 leviers

Pression maximale du circuit auxiliaire :

180 bars

Multifonction (brevet Merlo) :

Oui

POIDS ET DIMENSIONS

Poids de la machine :

510 kg

Largeur :

800 mm

Longueur :

1650 mm (avec plate-forme de l'opérateur repliée)

Hauteur maximale :

1124 mm

- non disponible. ● en équipement standard. ○ en option.

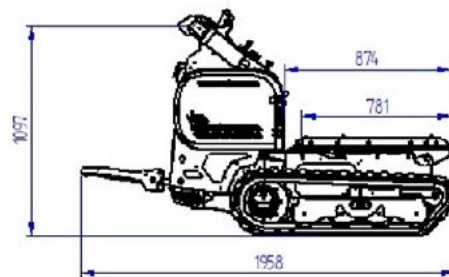
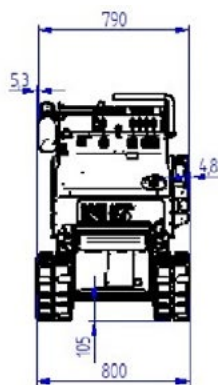
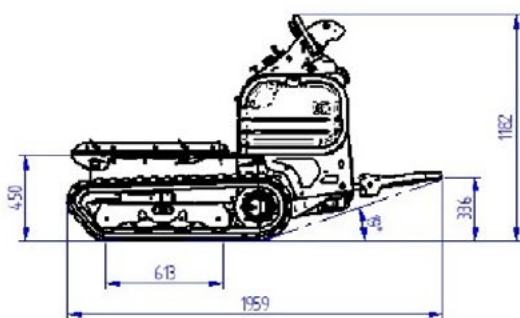

MERLO

MERLO S.P.A.

Via Nazionale, 9
12010 S. Defendente di Cervasca
(Cuneo) Italie

Tél. : +39 0171 614111

Fax : +39 0171 684101

info@merlo.com

www.merlo.com

Les données, caractéristiques et illustrations contenues dans le présent document sont indicatives et non contractuelles. Merlo Spa poursuit une politique de recherche et de développement continue. Par conséquent, nos produits peuvent présenter des caractéristiques différentes de celles décrites ou peuvent être modifiés sans préavis. Les produits illustrés peuvent être dotés d'équipements en option.

Votre concessionnaire Merlo

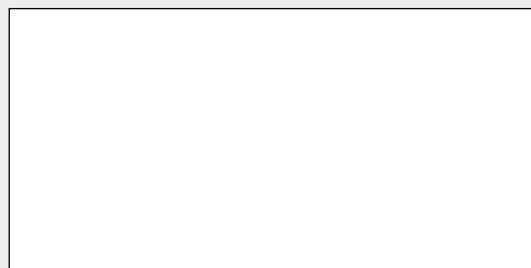

cingom8tdevo_0425_FRA